

STREŠNÉ PANELY - KOTVENIE STREŠNÝCH PANELOV

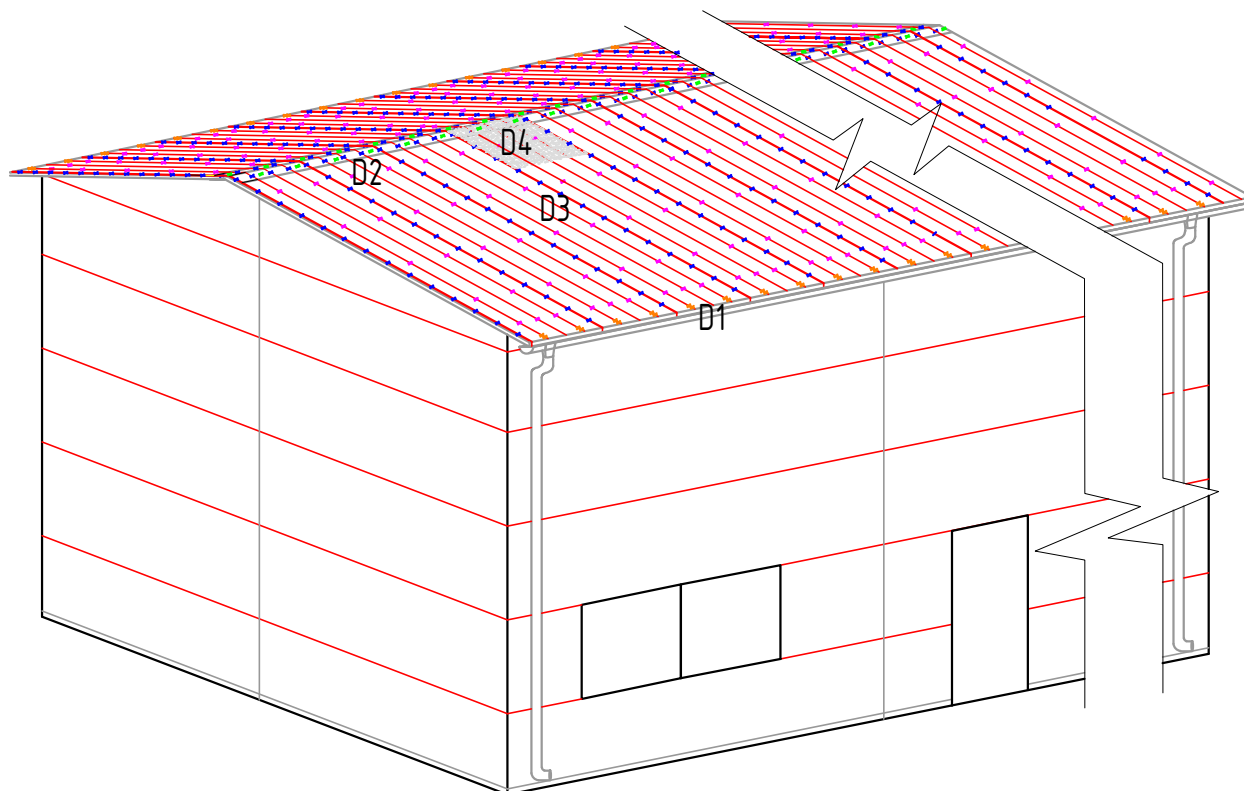

D1 - Kotvenie dažďového zvodového systému

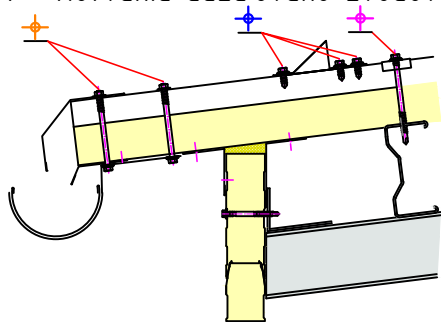

- ✦ - 2x kotvenie pozinkovanou skrutkou s tesniacou podložkou k väzniciam strechy,
 - (počet skrutiek závisí od zaťaženia),
 - kotvime v hornej vlne trapézu strešného panela,
 - na 1m² dĺžky panela ~ 1 skrutka,
- ✦ - kotvenie pozinkovanou skrutkou s podložkou k vrcholovej väznici strechy,
 - v hrebeni strechy kotvime v spodnej vlne trapézu strešného panela,
 - kotvime v každej druhej spodnej vlne strešného panela,
 - na 1 ks strešného panela použijeme 2 skrutky,
- ✦ - vzájomnú súdržnosť strešných panelov zabezpečujeme pozinkovanými samovrtnými zošivacími skrutkami,
 - kotvime v hornej vlne trapézu strešného panela
 - na 1m² dĺžky panela použijeme ~ 3 - 4 skrutky,
- ✦ - vzájomnú súdržnosť strešného panela a žľabových hákov zabezpečujeme pozinkovanými metrickými skrutkami a podložkami s EPDM tesnením,
 - háky umiestňujeme každý meter,
 - háky kotvime 2 skrutkami,

D2 - Detail kotviacich prvkov v hrebeni

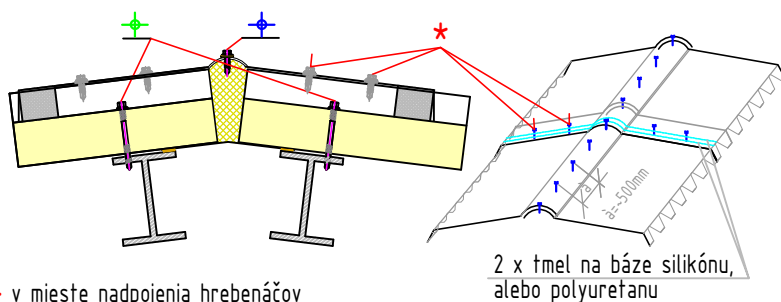

* v mieste nadojdenia hrebenáčov použi 5 ks zošiváčiek

2 x tmel na báze silikónu, alebo polyuretánu

D4 - Detail kotviacich prvkov na 1m x 1m

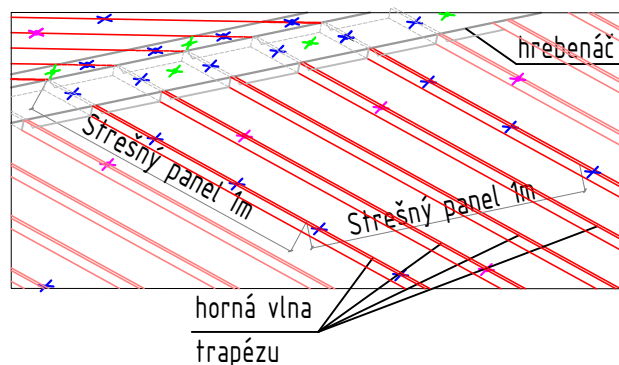

D3 - Detail kotviacich prvkov strešných ramien

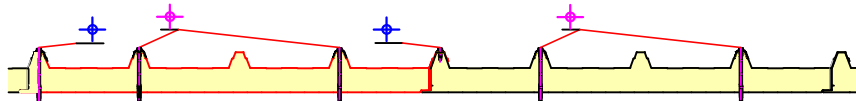

DETAILY ULOŽENIA STREŠNÝCH PANELOV

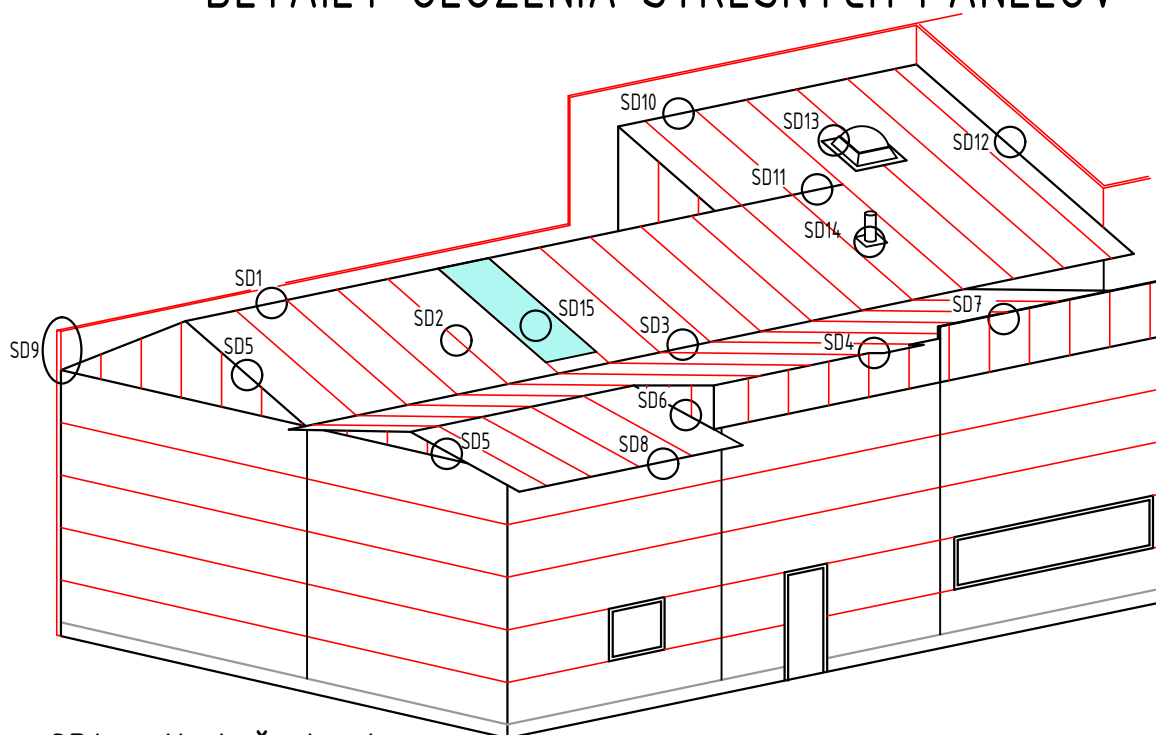

SD1 - Hrebeň strechy
SD2 - Pozdĺžny spoj panelov
SD3 - Medzistrešný žlab

SD4 - Pult
SD4.1 - Pult bez presahu
SD4.2 - Pult s presahom

SD5 - Štít
SD5.1 - Štít bez presahu
SD5.2 - Štít s presahom

SD6 - Napojenie stena / spádovaná strecha
SD7 - Atika pultovej strechy

SD8 - Podokapový žlab
SD8.1 - štandardný podokapový žlab
SD8.2 - nadštandardný podokapový žlab

SD9 - Zaatikovaný žlab
SD10 - Napojenie stena / strecha
SD11 - Priečne napojenie panelov
SD12 - Napojenie murovaná stena / spádovaná strecha
SD13 - Bodový svetlák
SD14 - Prestupy cez strechu
SD15 - Presvetľovací polykarbonátový panel

STREŠNÉ PANEĽY DETAIL SD1 - HREBEŇ STRECHY

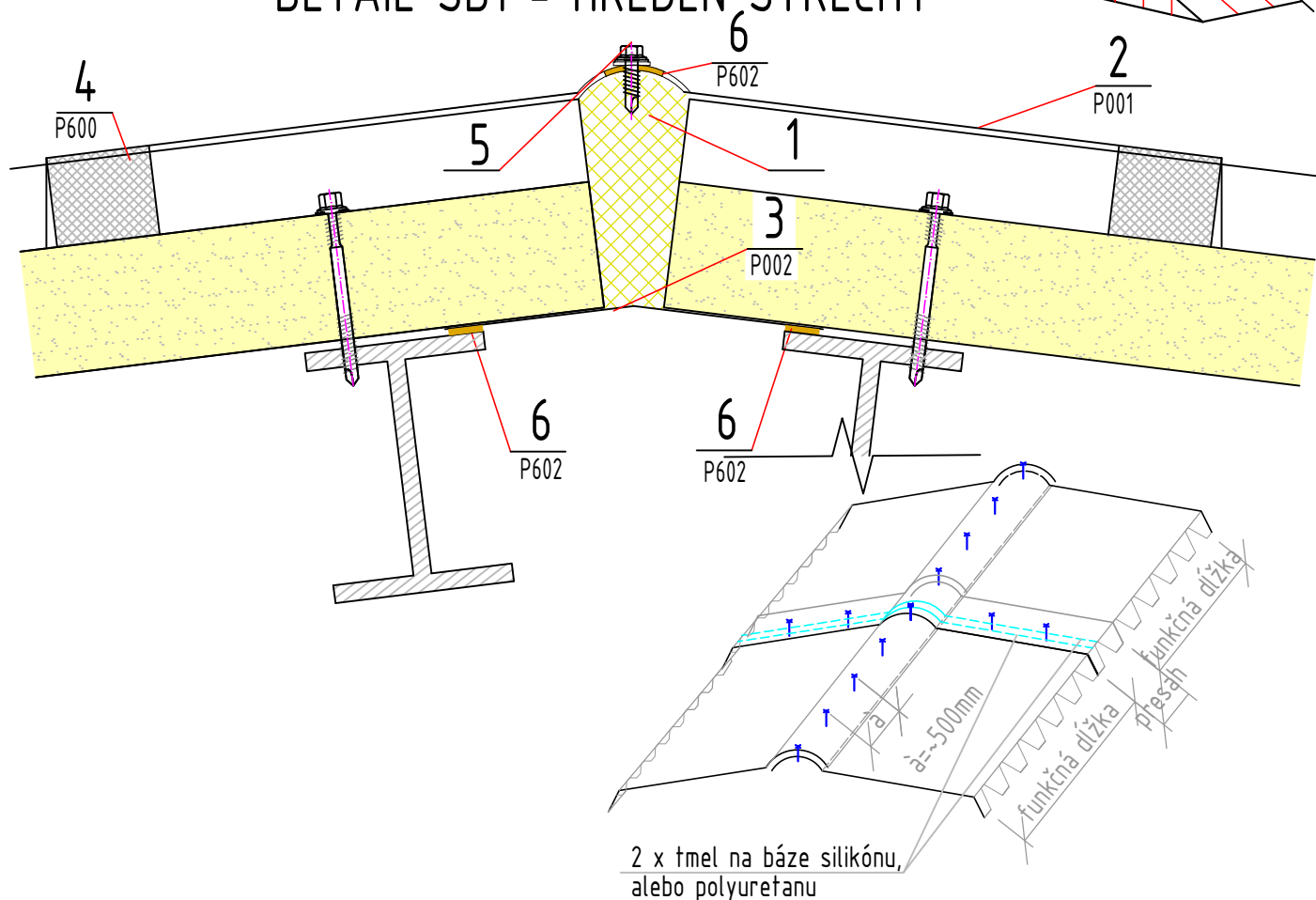

1 - izolácia (PUR pena)

2 - krycia lišta sedla strechy (hrebeňa)

3 - krycia lišta sedla spodná

4 - tesniaci penový profil

5 - samovrtná skrutka s tesnením *

6 - samolepiaca PE páska 20x5mm

kód	schéma	poznámka
P001		<ul style="list-style-type: none"> - dvojdiely hrebenáč - dodávaná dĺžka 4,1m - funkčná dĺžka 4m - prevedenie podľa profilu panela
P002,5 P002,15 P002,25		<ul style="list-style-type: none"> - dodávaná dĺžka 4m P002,5 a x a = 50x50 mm P002,15 a x a = 150x150 mm P002,25 a x a = 250x250 mm α - spád strechy
P600		<ul style="list-style-type: none"> - dodávaná a funkčná dĺžka 1m - prevedenie podľa profilu panela
P610,4 P610,6 ~ P610,20		<p>P610,4 - pre strešný panel hrúbky 60 mm P610,6 - pre strešný panel hrúbky 60 mm ~ P610,20 - pre strešný panel hrúbky 200 mm</p>
P602		<ul style="list-style-type: none"> - dodávané v kotúčikoch po 200m - použit' pri spáde strechy 5% - 10% (vlna+jazyček) - pre panely z minerálnej vlny použit' vždy na spodnom jazyčku

* 5 v hrebeni strechy kotvené v spodnej vlne trapézu strešného panela

STREŠNÉ PANELY DETAIL SD2 - POZDLŽNY SPOJ PANELOV

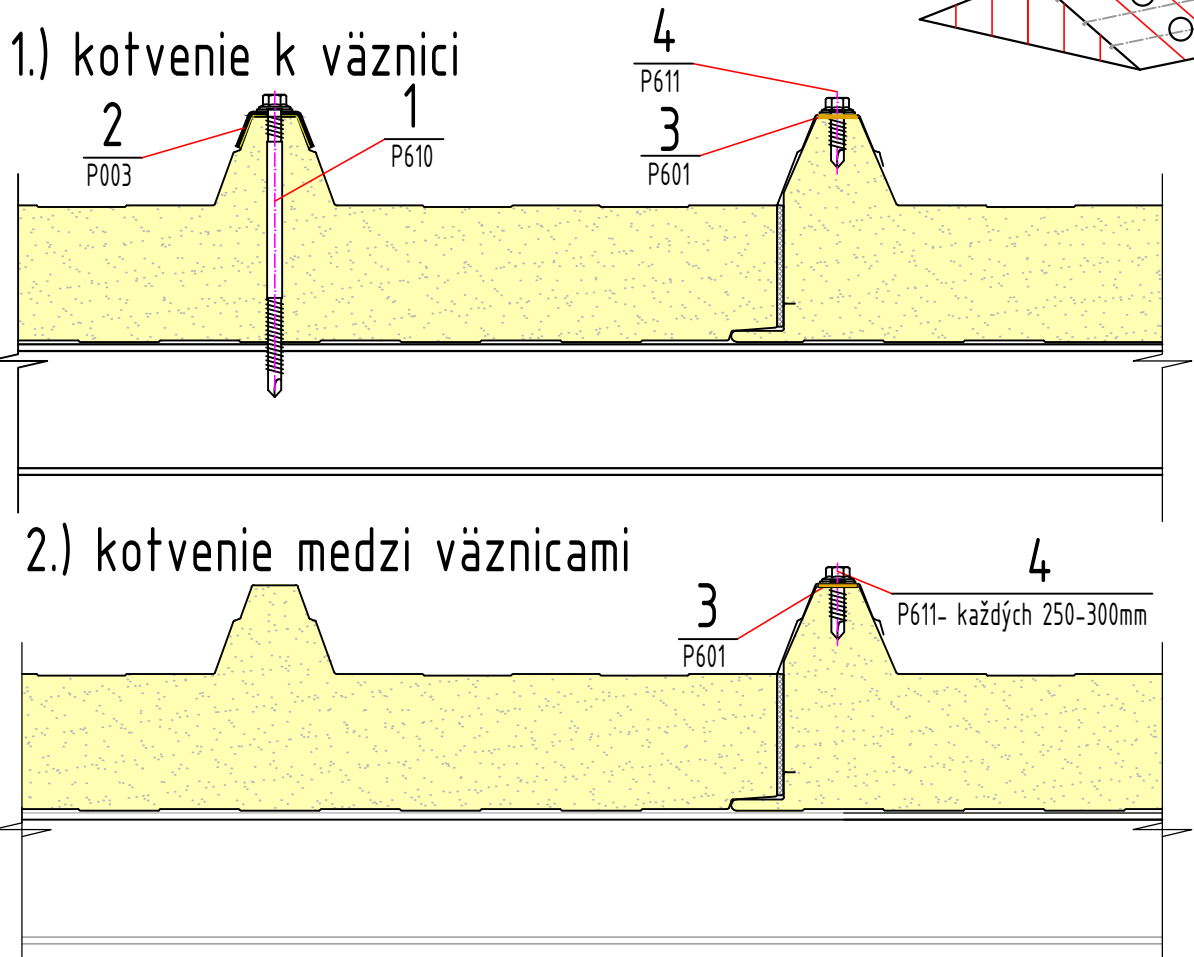
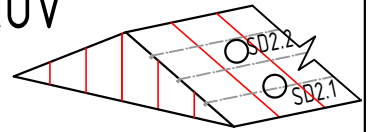



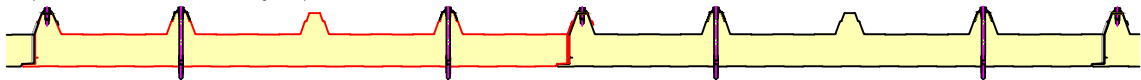

* POČET SKRUTIEK JE ZÁVISLÝ OD ZÁŤAŽENIA!

* príklad kotvenia strešných panelov

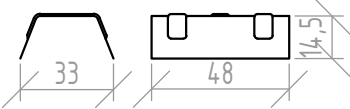

1 - samovrtná skrutka s tesnením
2 - kalota - profilová podložka pod skrutku

3 - samolepiaca PE páska 9x3mm
4 - samovrtná zošívacia skrutka s tesnením

kód	schéma	poznámka
P003		- kalota - profilová podložka pod skrutku
P601		- dodávané v kotúčikoch po 200m, páska 9x3mm - použiť pri spáde strechy 5% - 10% (vlna + jazýček) - pre panely z minerálnej vlny použiť vždy na spodnom jazýčku
P610,4 P610,6		P610,4 - pre strešný panel hrúbky 60 mm P610,6 - pre strešný panel hrúbky 60 mm
P610,20		P610,20 - pre strešný panel hrúbky 200 mm
P611		samovrtná zošívacia struška s tesnením

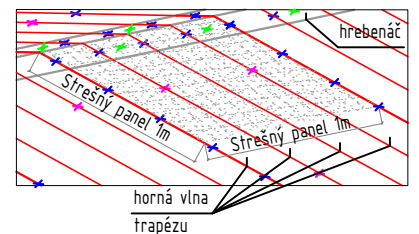

VIĎ - KOTVENIE STREŠNÝCH PANELOV

STREŠNÉ PANELY DETAIL SD3 - MEDZISTREŠNÝ ŽLAB

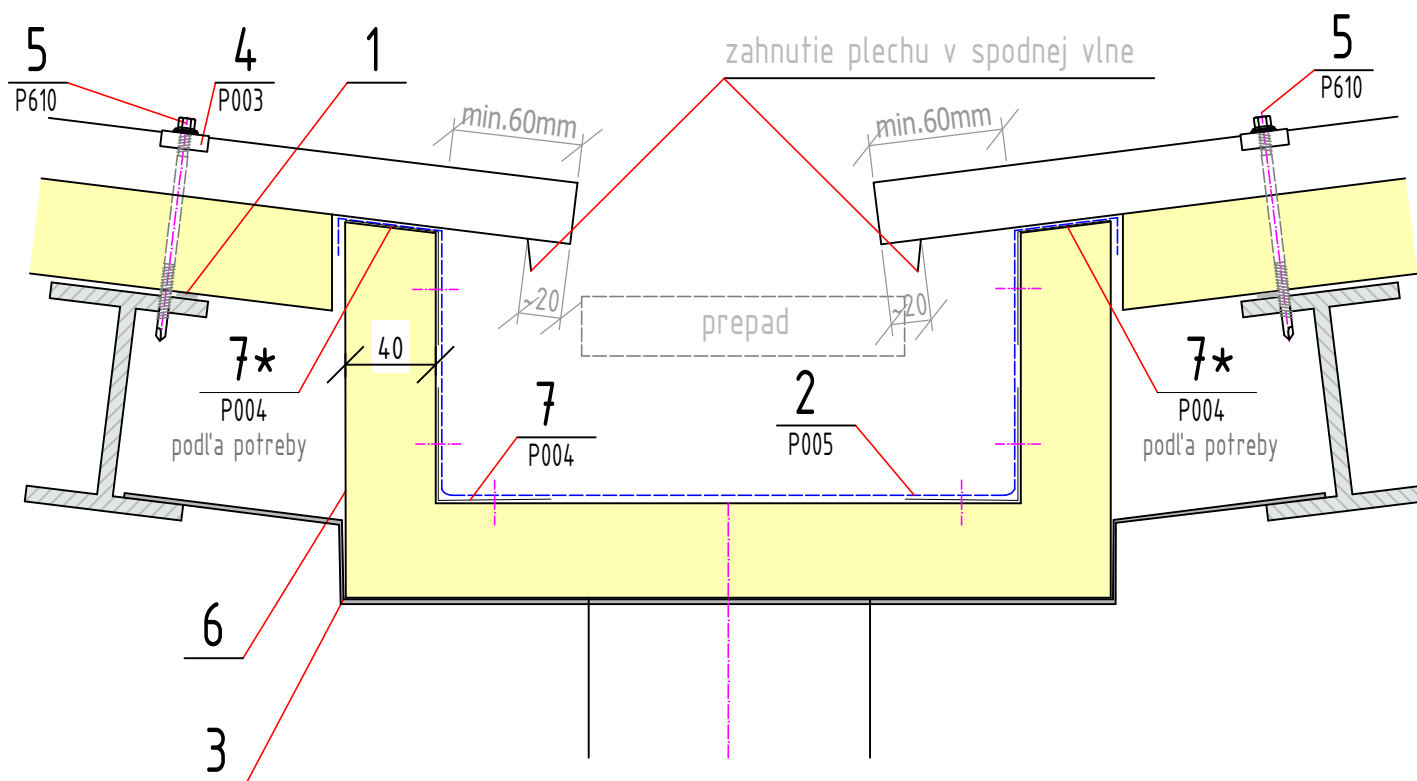

- 1 - butylová tesniaca samolepiaca PE páska
- 2 - PVC fólia
- 3 - žľabové koryto / hák (dodávka stavby)
- 4 - kalota - profilová podložka pod skrutku
- 5 - samovrtná skrutka s tesnením
- 6 - sendvičový panel prispôsobený podľa potreby
- 7 - poplastovaný L profil

kód	schéma	poznámka
P005		- dodávané v kotúčoch podľa potreby P005 - strešná PVC fólia
P004		P004 - L profil 50x50mm z poplastovaného plechu
P610,4 P610,6 ~ P610,20		P610,4 - pre strešný panel hrúbky 60 mm P610,6 - pre strešný panel hrúbky 60 mm ~ P610,20 - pre strešný panel hrúbky 200 mm

STREŠNÉ PANELY DETAIL SD4.1 - PULT BEZ PRESAHU

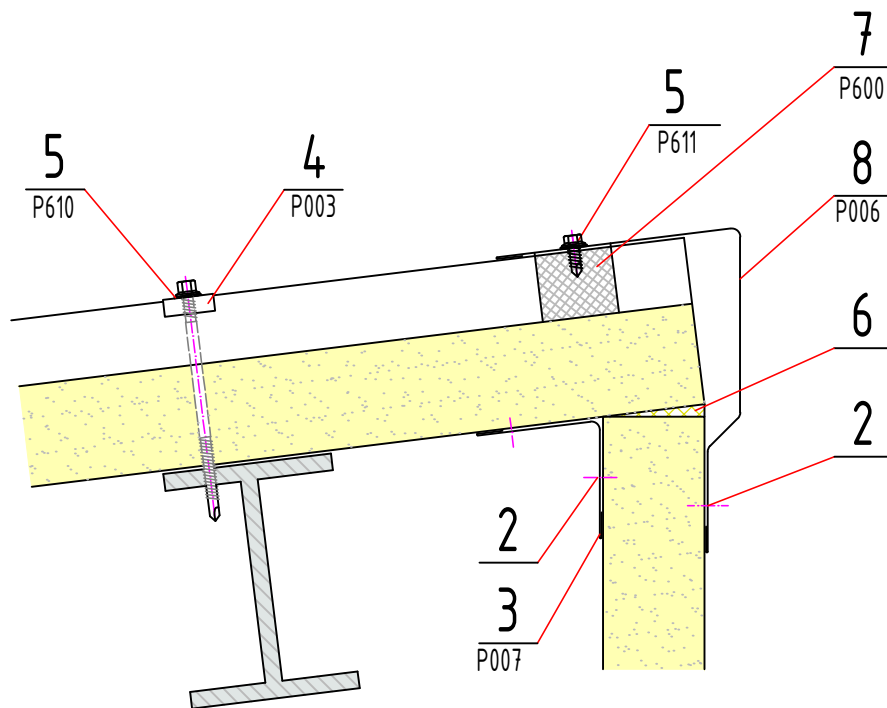

- 1 - vonkajšia rohová lišta
- 2 - trhací nit
- 3 - vnútorná rohová lišta
- 4 - kalota - profilová podložka pod skrutku

- 5 - samovrtná zošívacia skrutka s tesnením
- 6 - izolácia (PUR pena)
- 7 - tesniaci penový profil
- 8 - pultová krycia lišta

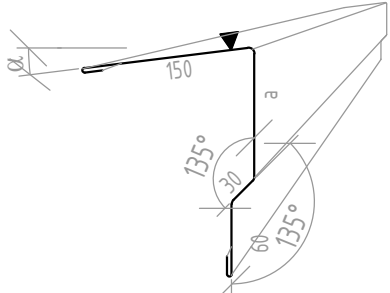
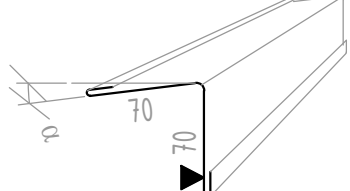
kód	schéma	poznámka
P006,6 P006,8 P006,10 ~ P006,15		<ul style="list-style-type: none"> - dodávaná dĺžka max. 6,2m alebo menej - α - spád strechy - rozmer a podľa hrúbky panela: P006,6 - hrúbka strešného panela 60 mm P006,8 - hrúbka strešného panela 80 mm P006,10 - hrúbka strešného panela 100 mm ~ P006,15 - hrúbka strešného panela 150 mm
P007		<ul style="list-style-type: none"> - dodávaná dĺžka max. 6,2m alebo menej - α - spád strechy

STREŠNÉ PANELY SD4.2 - PULT S PRESAHOM

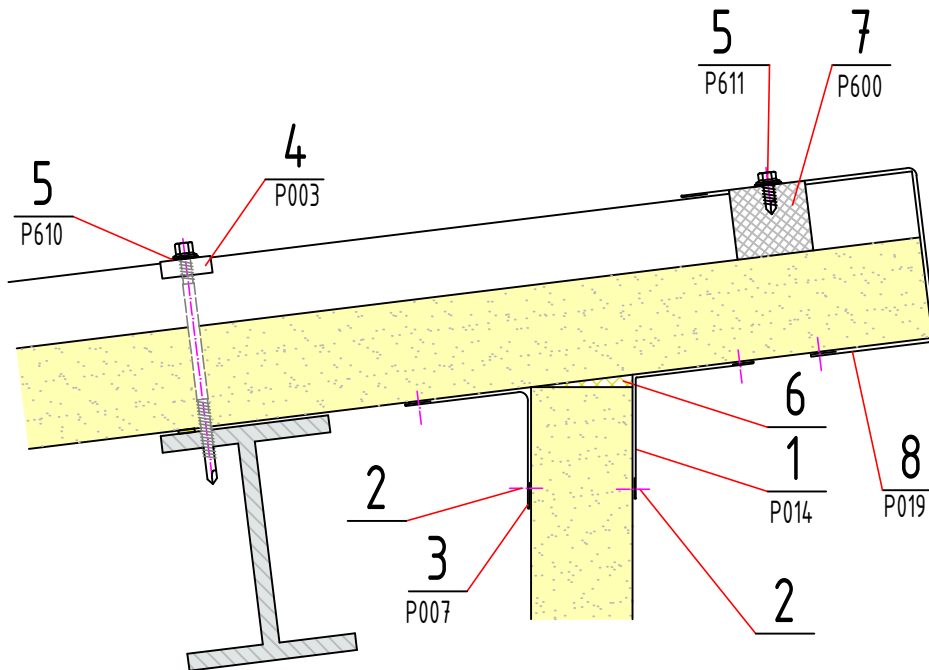
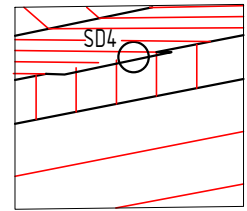

- 1 - vonkajšia rohová lišta
- 2 - trhací nit
- 3 - vnútorná rohová lišta
- 4 - kalota - profilová podložka pod skrutku

- 5 - samovrtná zošívacia skrutka s tesnením
- 6 - izolácia (PUR pena)
- 7 - tesniaci penový profil
- 8 - pultová krycia lišta

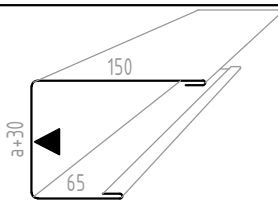
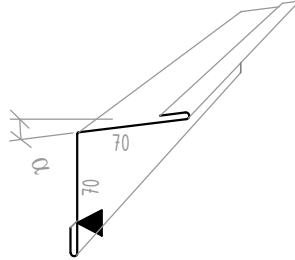
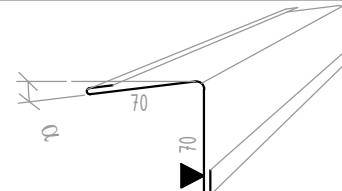
kód	schéma	poznámka
P019,6 P019,8 P019,10 P019,15		- dodávaná dĺžka max. 6,2m alebo menej - rozmer a podľa hrúbky panela: P019,6 - hrúbka strešného panela 60 mm P019,8 - hrúbka strešného panela 80 mm P019,10 - hrúbka strešného panela 100 mm P019,15 - hrúbka strešného panela 150 mm
P014		- dodávaná dĺžka max. 6,2m alebo menej - α - spád strechy
P007		- dodávaná dĺžka 4m - α - spád strechy

STREŠNÉ PANELY DETAIL SD5.1 - ŠTÍT BEZ PRESAHU

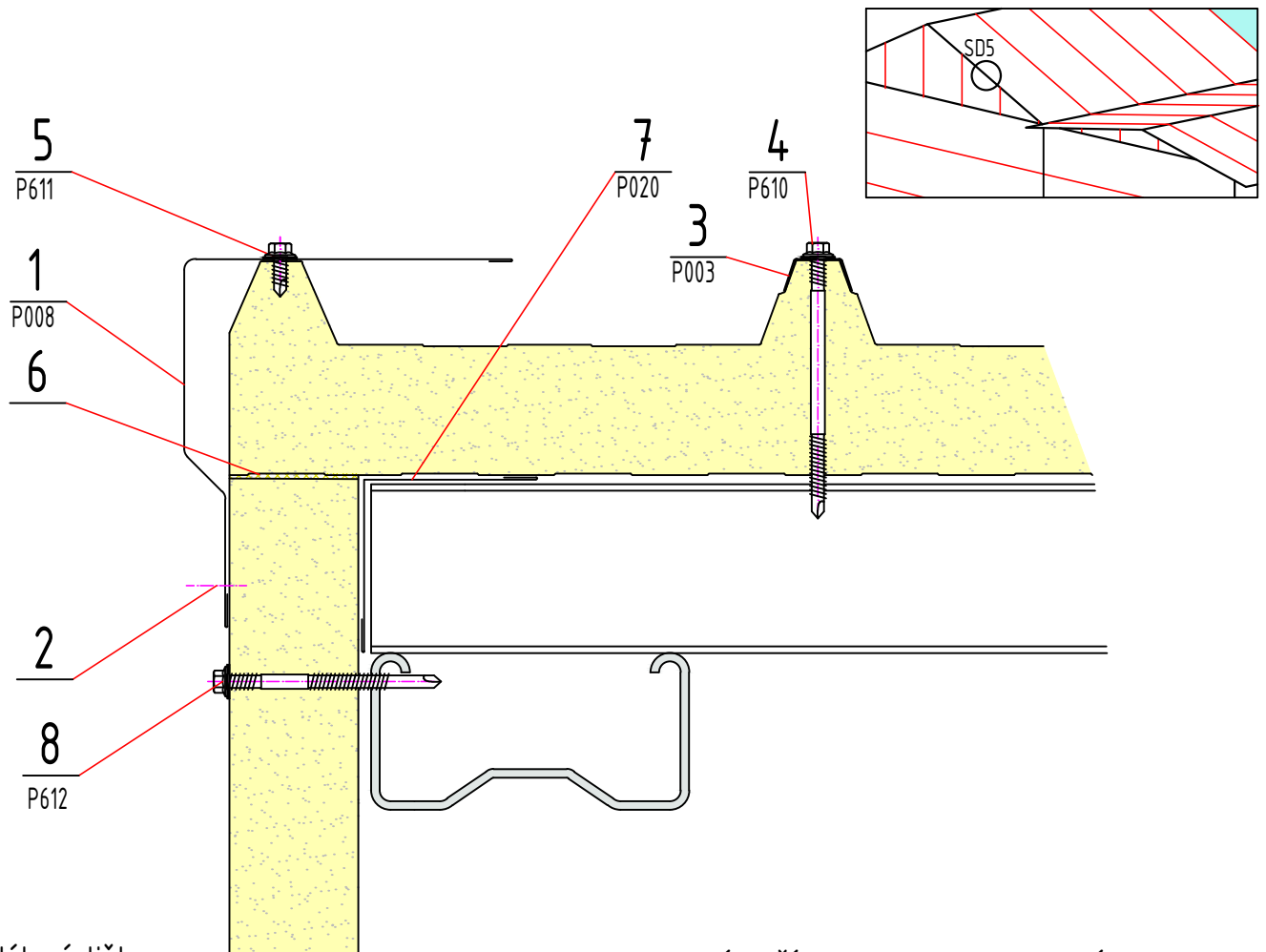

- | | |
|---|--|
| 1 - štítová lišta | 5 - samovrtná zošívacia skrutka s tesnením |
| 2 - trhací niť | 6 - izolácia (PUR pena) |
| 3 - kalota - profilová podložka pod skrutku | 7 - rohová lišta |
| 4 - samovrtná zošívacia skrutka s tesnením | 8 - samovrtná skrutka s tesnením a krytkou |

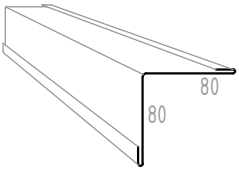
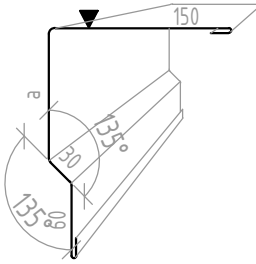
kód	schéma	poznámka
P020		- dodávaná dĺžka max. 6,2m alebo menej
P008,6 P008,8 ~ P008,15		- dodávaná dĺžka max. 6,2m alebo menej - rozmer a podľa hrúbky panela: P008,6 - hrúbka strešného panela 60 mm P008,8 - hrúbka strešného panela 80 mm ~ P008,15 - hrúbka strešného panela 150 mm

STREŠNÉ PANELY DETAIL SD5.2 - ŠTÍT S PRESAHOM

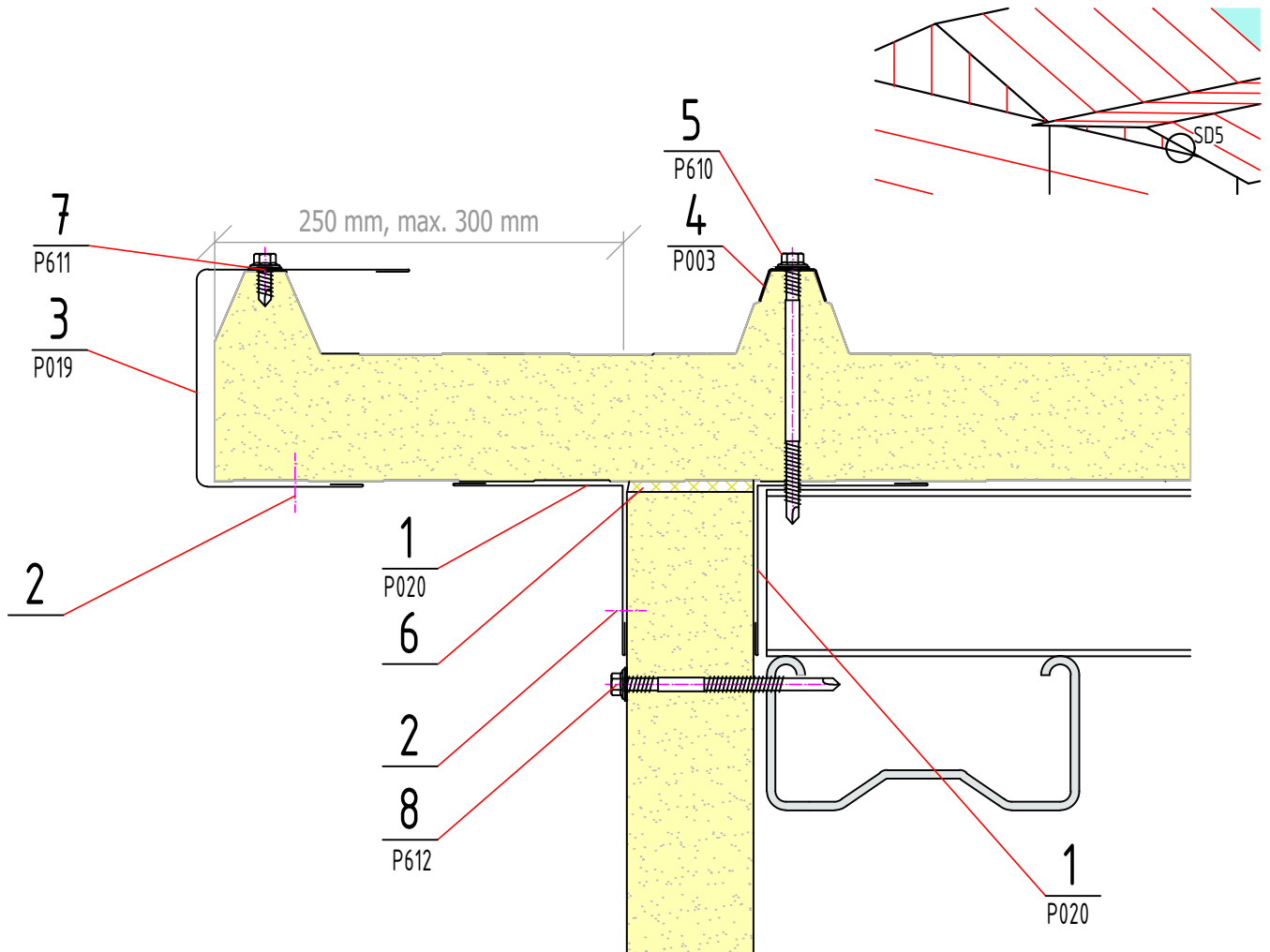

- 1 - rohová lišta
- 2 - trhací nit
- 3 - krycia štítová lišta
- 4 - kalota - profilová podložka pod skrutku

- 5 - samovrtná skrutka s tesnením
- 6 - izolácia (PUR pena)
- 7 - samovrtná zošívacia skrutka s tesnením
- 8 - samovrtná skrutka s tesnením a krytkou

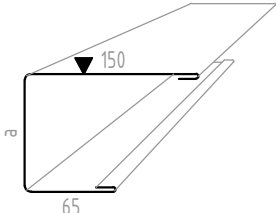
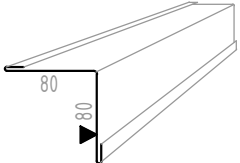
kód	schéma	poznámka
P019,6 P019,8 ~ P019,15		- dodávaná dĺžka max. 6,2m alebo menej - rozmer a podľa hrúbky panela: P019,6 - hrúbka strešného panela 60 mm P019,8 - hrúbka strešného panela 80 mm ~ P019,15- hrúbka strešného panela 150 mm
P020		- dodávaná dĺžka max. 6,2m alebo menej

STŘEŠNÉ PANELY DETAIL SD6 - NAPOJENIE STENA / SPÁDOVANÁ STRECHA

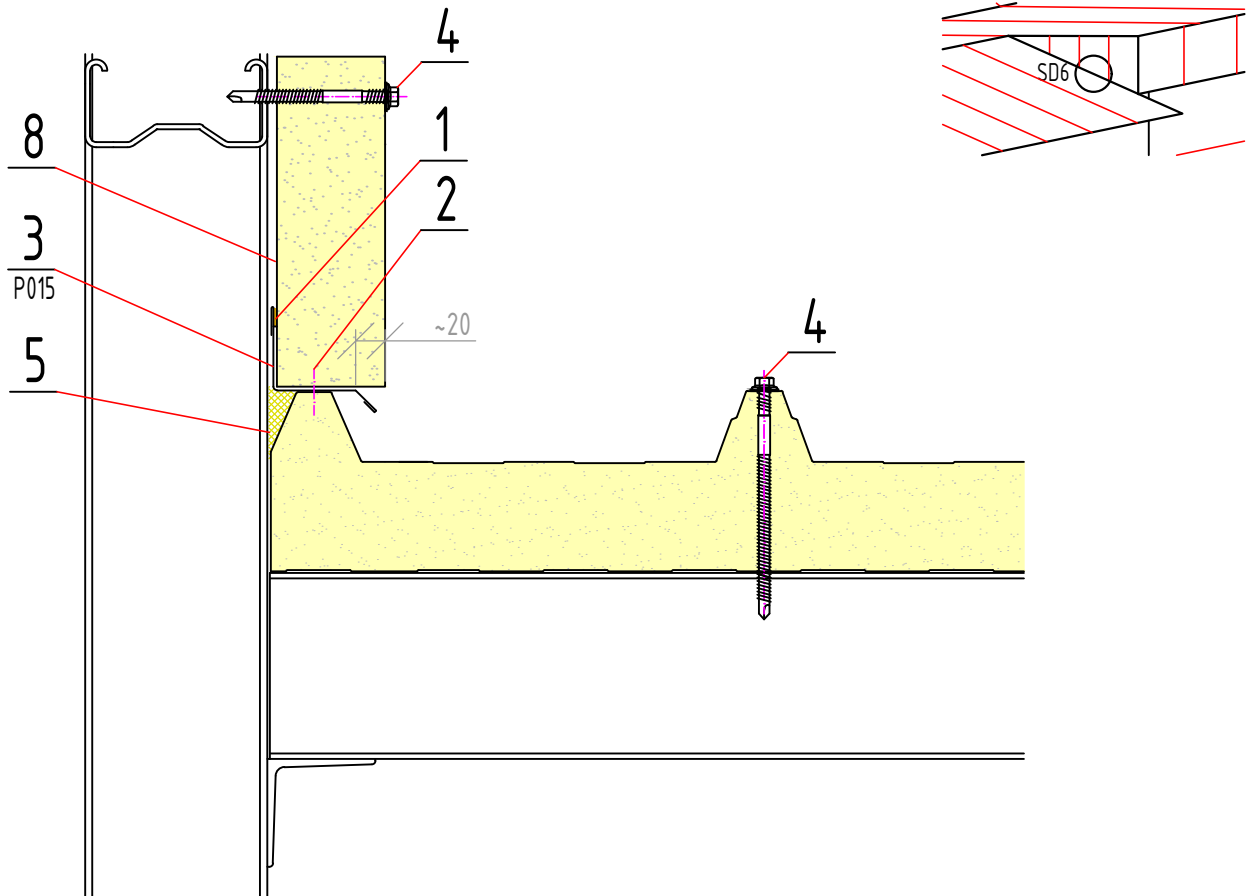

1 - tesniaca samolepiaca páska hr. 5mm
2 - trhací nit
3 - prekryvacia lišta

4 - samovrtná skrutka s tesnením
5 - izolácia PUR pena

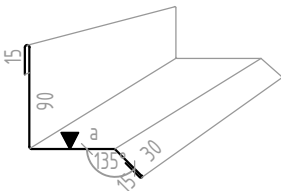
kód	schéma	poznámka
P015		- dodávaná dĺžka max. 6,2m alebo menej - rozmer a podľa hrúbky panela: P015,6 - pre hrúbku panela 60 mm P015,8 - pre hrúbku panela 80 mm P015,10 - pre hrúbku panela 100 mm ~ P015,20 - pre hrúbku panela 200 mm

STŘEŠNÉ PANELY DETAIL SD7 - ATIKA PULTOVEJ STRECHY

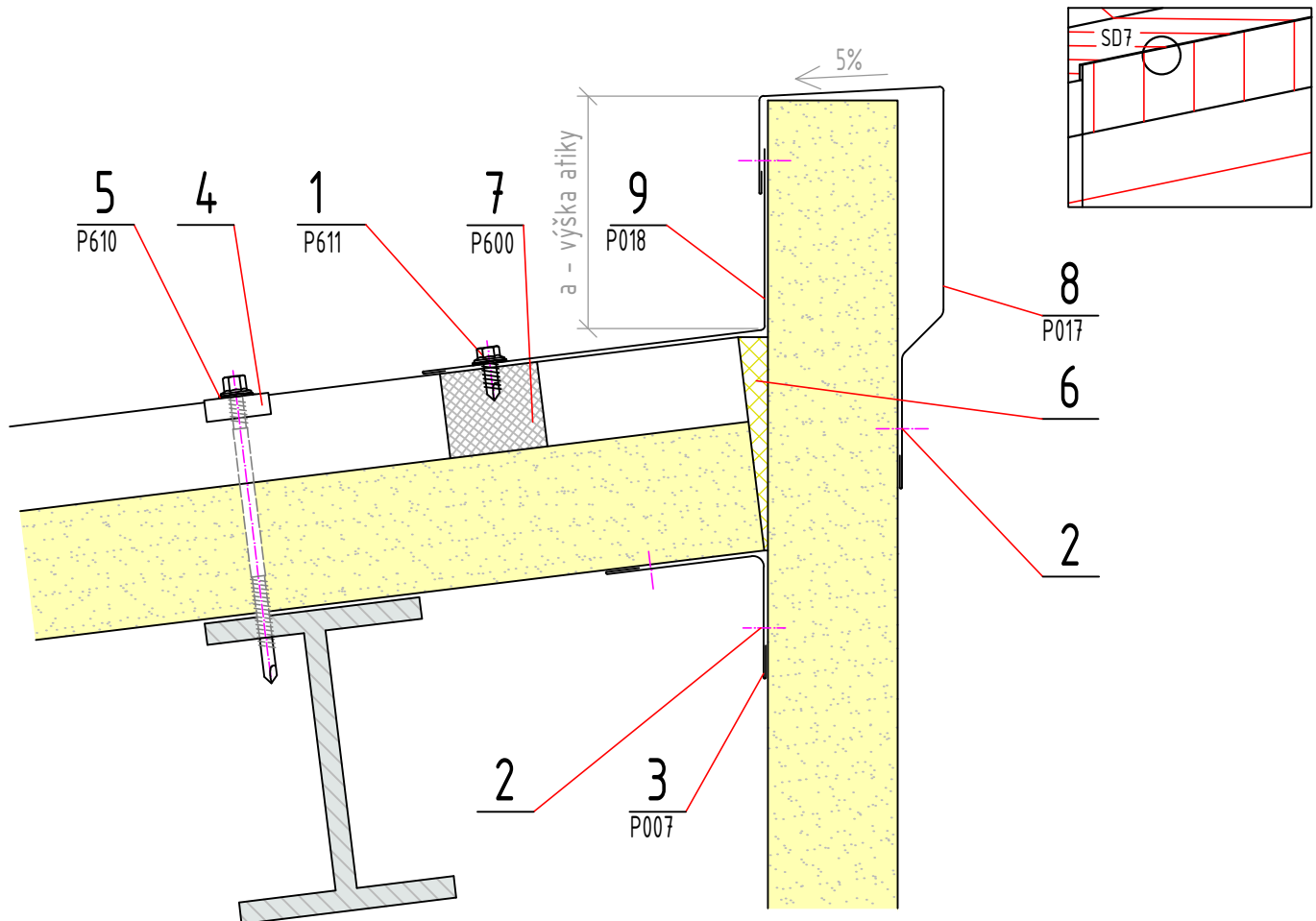

- 1 - samovrtná zošívacia skrutka s tesnením
- 2 - trhací nit
- 3 - vnútorná rohová lišta
- 4 - kalota - profilová podložka pod skrutku
- 5 - samovrtná skrutka s tesnením

- 6 - izolácia (PUR pena)
- 7 - tesniaci penový profil pre strešný panel
- 8 - pultová lišta
- 9 - rohová lišta pultu atiky

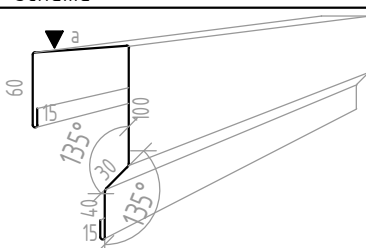
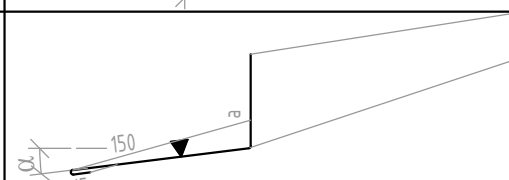
kód	schéma	poznámka
P017,6 P017,8 P017,10		- dodávaná dĺžka max. 6,2 m alebo menej - rozmer a podľa hrúbky panela: P017,6 - hrúbka stenového panela 60 mm P017,8 - hrúbka stenového panela 80 mm P017,10 - hrúbka stenového panela 100 mm väčšie hr. 120-200mm vid' detail HD8.3 (P035)
P018,10 P018,15 P018,20		- dodávaná dĺžka max. 6,2m alebo menej - rozmer a podľa výšky atiky P018,10 výška atiky 10 cm P018,15 výška atiky 15 cm P018,20 výška atiky 20 cm

STREŠNÉ PANELY DETAIL SD8.1 - PODOKAPOVÝ ŽLAB

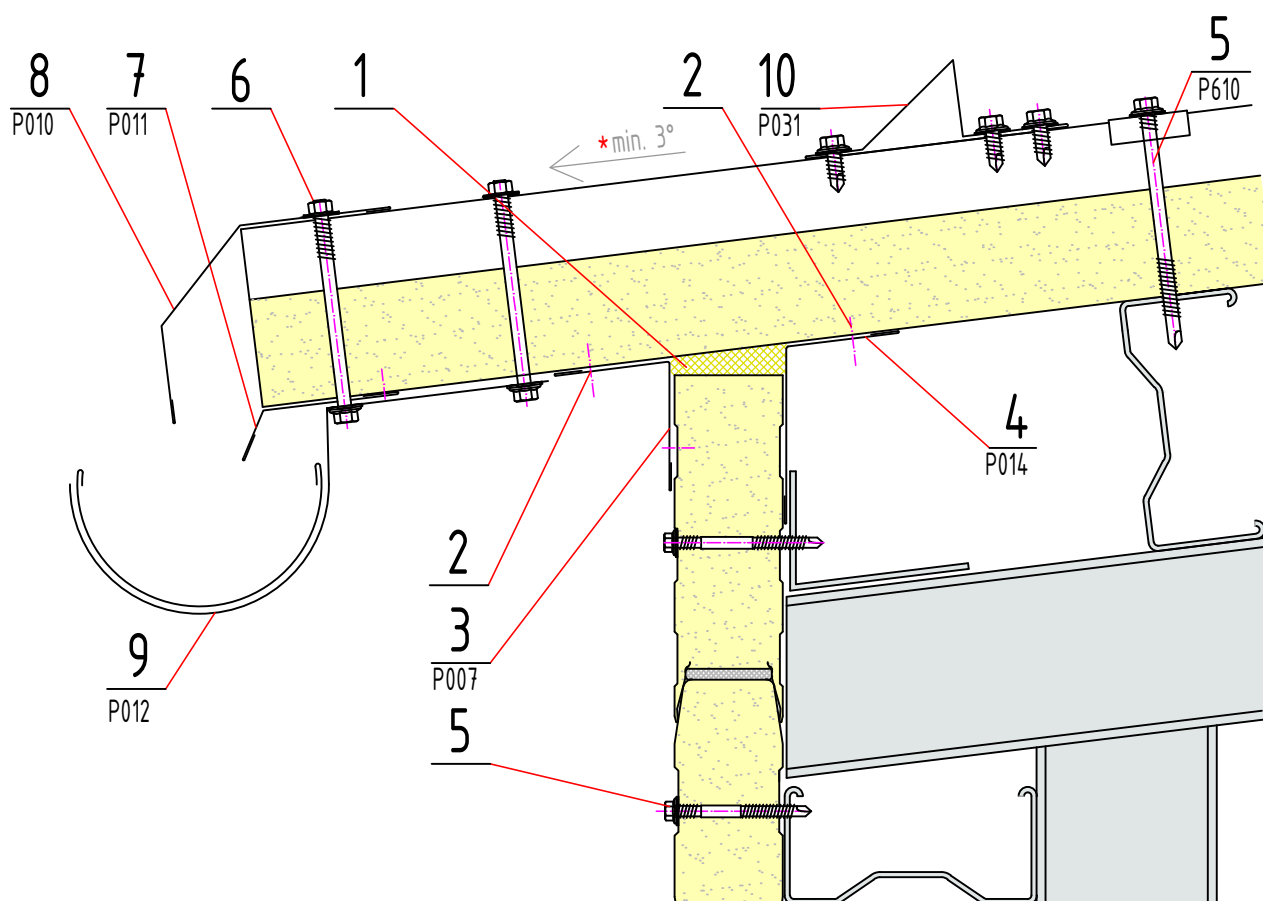
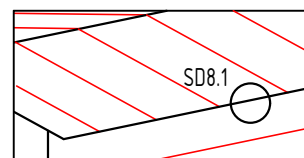

- 1 - izolácia (PUR pena)
- 2 - trhací nit
- 3 - vonkajšia rohová lišta
- 4 - vnútorná rohová lišta
- 5 - samovrtná skrutka s tesnením
- 6 - pozinkovaná skrutka s podložkami a tesnením

* sklon strechy závisí od dĺžky strešného panela, oblasti umiestnenia stavby

- 7 - spodná dažďová lišta strechy
- 8 - horná dažďová lišta strechy
- 9 - dažďový zvodový systém
- 10 - snehová zábrana,
- 11 - samovrtná zošivacia skrutka s tesnením

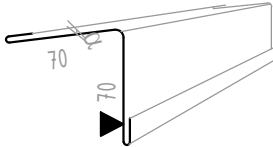
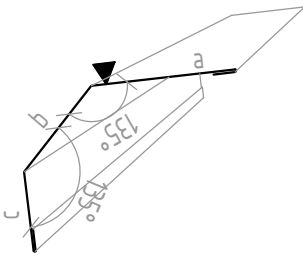
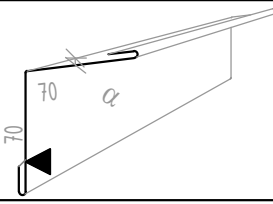
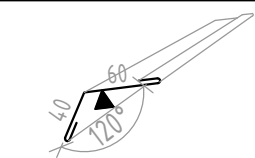
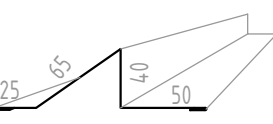
kód	schéma	poznámka	kód	schéma	poznámka
P012,1 P012,2	polkruhový dažďový zvodový systém	P012,1 - pozinkovaný P012,2 - lakovaný	P007		- dodávaná dĺžka max. 6,2 alebo menej - α - spád strechy
P010,4 P010,6 ~ P010,12 P010,15		- dodávaná dĺžka max. 6,2m alebo menej - rozmery a,b,c podľa hrúbky panela: P010,4 - hrúbka strešného panela 40 mm P010,6 - hrúbka strešného panela 60 mm ~ P010,12 - hrúbka strešného panela 120 mm P010,15 - hrúbka strešného panela 150 mm	P014		- dodávaná dĺžka max. 6,2 alebo menej - α - spád strechy
P011		- dodávaná dĺžka max. 6,2m alebo menej	P031		- dodávaná dĺžka 4m, alebo podľa požiadavky - štandardne nie je predmetom dodávky, na vyziadanie investora

TECHNICKÉ DETAILY PANELOV

STREŠNÉ PANELY DETAIL SD8.2 - NADŠTANDARDNÝ PODOKAPOVÝ ŽLAB

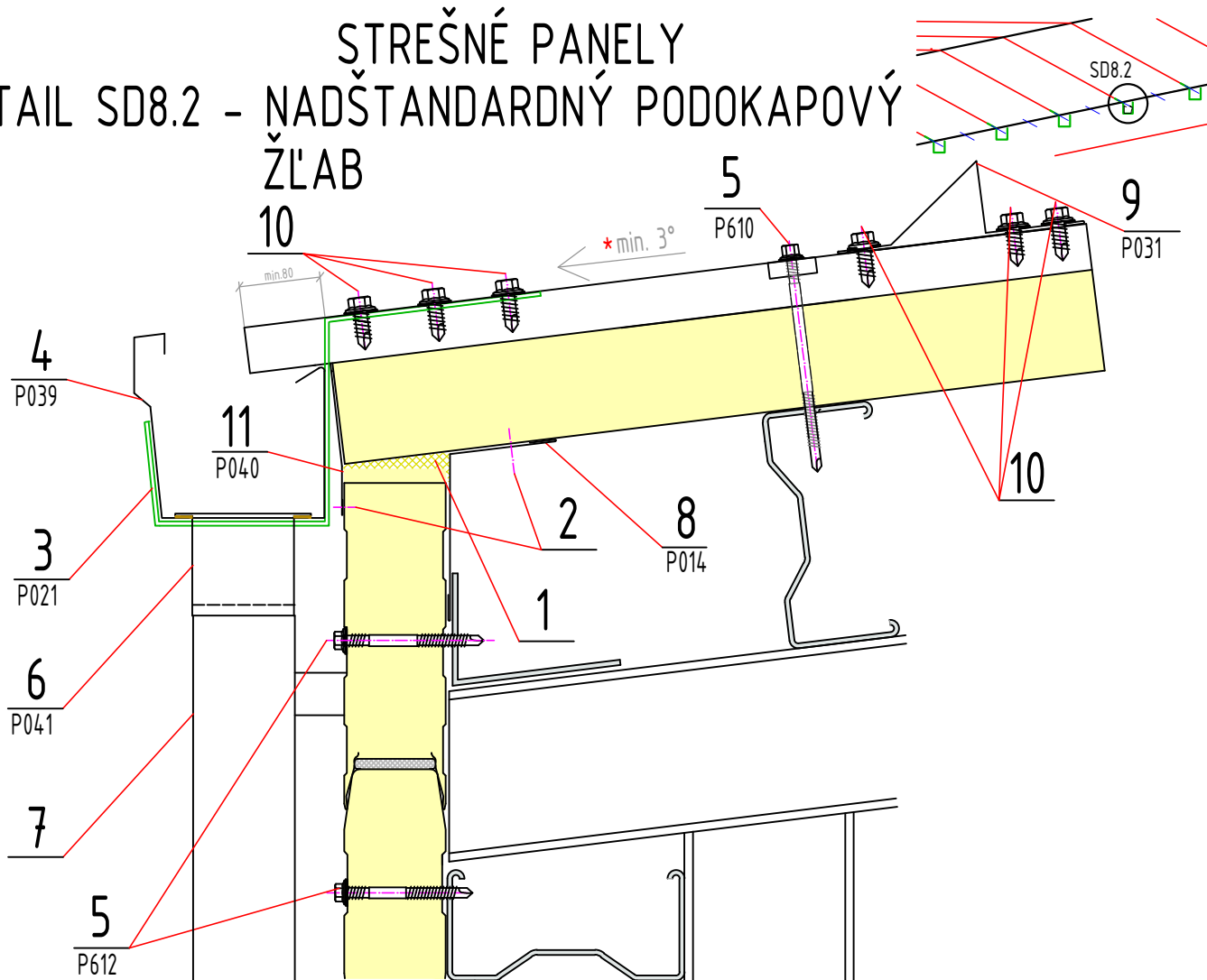

1 - izolácia (PUR pena)

2 - trhací nit

3 - kotviaci profil pre žlab

4 - dažďový žlab

5 - samovrtná skrutka s tesnením

6 - redukčná spojka žlab - zvodová rúra

* sklon strechy závisí od dĺžky strešného panela, oblasti umiestnenia stavby



7 - zvodová rúra

8 - vnútorná rohová lišta

9 - snehová zábrana,

10 - samovrtná zošívacia skrutka s tesnením

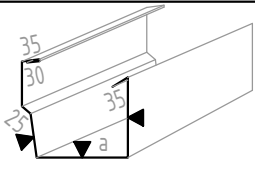
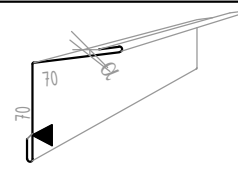
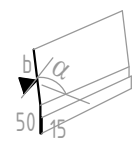
11 - krycia lišta podrezaného strešného panela

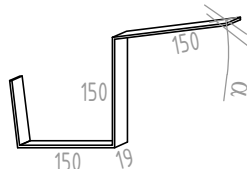
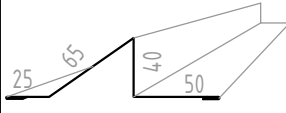
kód	schéma	poznámka	kód	schéma	poznámka
P039,10 P039,12 P039,15		- dodávaná dĺžka 4m - rozmery podľa priemeru zvodovej rúry a hrúbky panela	P014		- dodávaná dĺžka max. 6,2 alebo menej - α - spád strechy
P040,6 P040,8 ~ P040,20		- dodávaná dĺžka 4m - rozmery a podľa hrúbky panela - α - podľa spádu strechy	P041		- dodávané na kusy podľa priemeru potrubia vrátane vytmelenia spoja
P021		- pásovina hrúbky 5mm kotvená v hornej vlne strešného panela, - nosný prvok žlabu, každý 1m - α - spád strechy	P031		- dodávaná dĺžka 4m, alebo podľa požiadavky - štandardne nie je predmetom dodávky, na vyžiadanie investora

STREŠNÉ PANELY DETAIL SD9.1 - ZAATIKOVANÝ ŽLAB

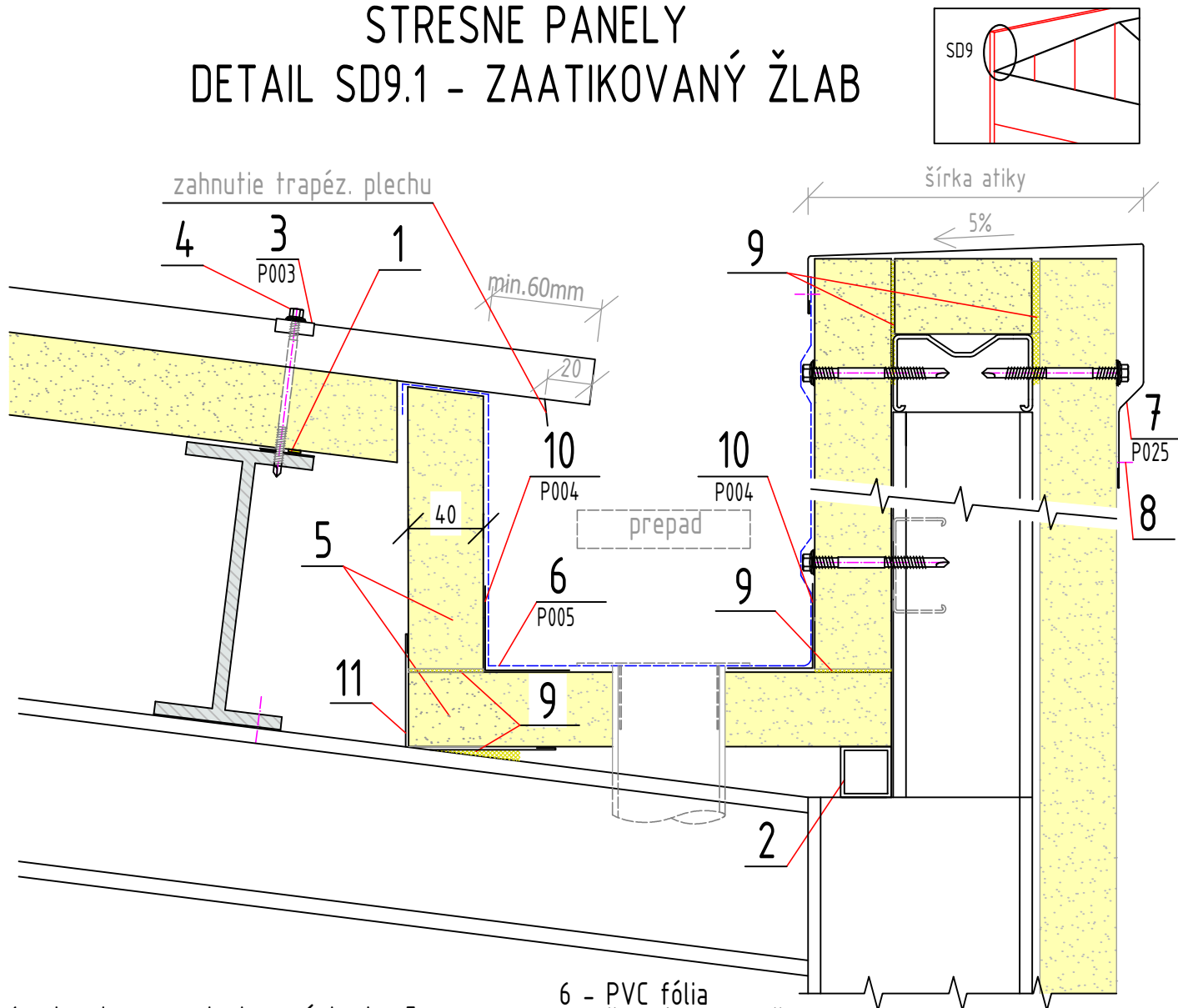

- 1 - tesniaca samolepiaca páska hr. 5mm
- 2 - podporná OK (dodávka stavby)
- 3 - kalota - profilová podložka pod skrutku
- 4 - samovrtná skrutka s tesnením
- 5 - sendvičový panel prispôsobený podľa potreby

- 6 - PVC fólia
- 7 - široká krycia lišta atiky
- 8 - trhací niť
- 9 - PUR pena
- 10 - poplastovaný L profil
- 11 - klampiar sky prvok podľa zamerania

kód	schéma	poznámka
P025,22 P025,26 P025,30 P025,35 P025,40 P025,45		- dodávaná dĺžka 6,2m alebo menej - rozmer a podľa šírky atiky P025,22 - pre šírku atiky 220 mm P025,26 - pre šírku atiky 260 mm P025,30 - pre šírku atiky 300 mm P025,35 - pre šírku atiky 350 mm P025,40 - pre šírku atiky 400 mm P025,45 - pre šírku atiky 450 mm
P004		- dodávaná dĺžka 6,2m poplastovaný L profil

STREŠNÉ PANELY DETAIL SD9.2 - ZAATIKOVANÝ ŽLAB

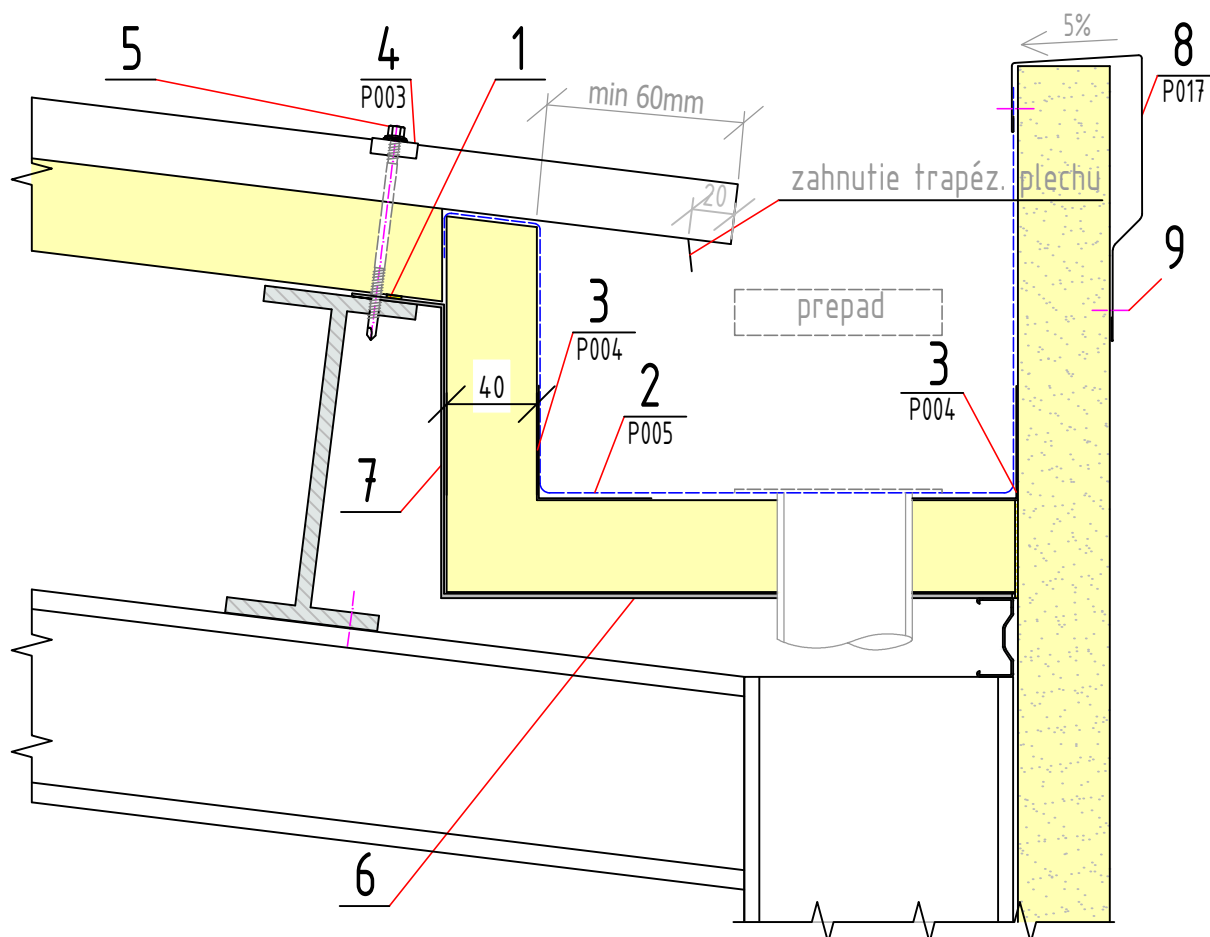
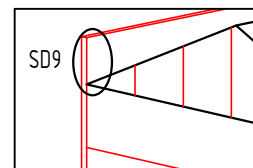

- 1 - tesniaca samolepiaca páska hr. 5mm
- 2 - PVC fólia
- 3 - poplastovaný L profil
- 4 - kalota - profilová podložka pod skrutku

- 5 - samovrtná skrutka s tesnením
- 6 - podporná oceľ.konštrukcia (dodávka stavby)
- 8 - krycia lišta atiky
- 9 - trhací nit

kód	schéma	poznámka
P017,4 P017,6 ~P017,10		- dodávaná dĺžka max. 6,2 alebo menej - rozmery podľa projektu P017,4 - pre panel hr. 40 mm P017,6 - pre panel hr. 60 mm ~P017,10 - pre panel hr.100 mm väčšie hr. 120-200mm vid' detail HD8.3 (P035)
P004		- dodávaná dĺžka 6,2m poplastovaný L profil

STŘEŠNÉ PANELY DETAIL SD10 - NAPOJENIE STENA / STRECHA

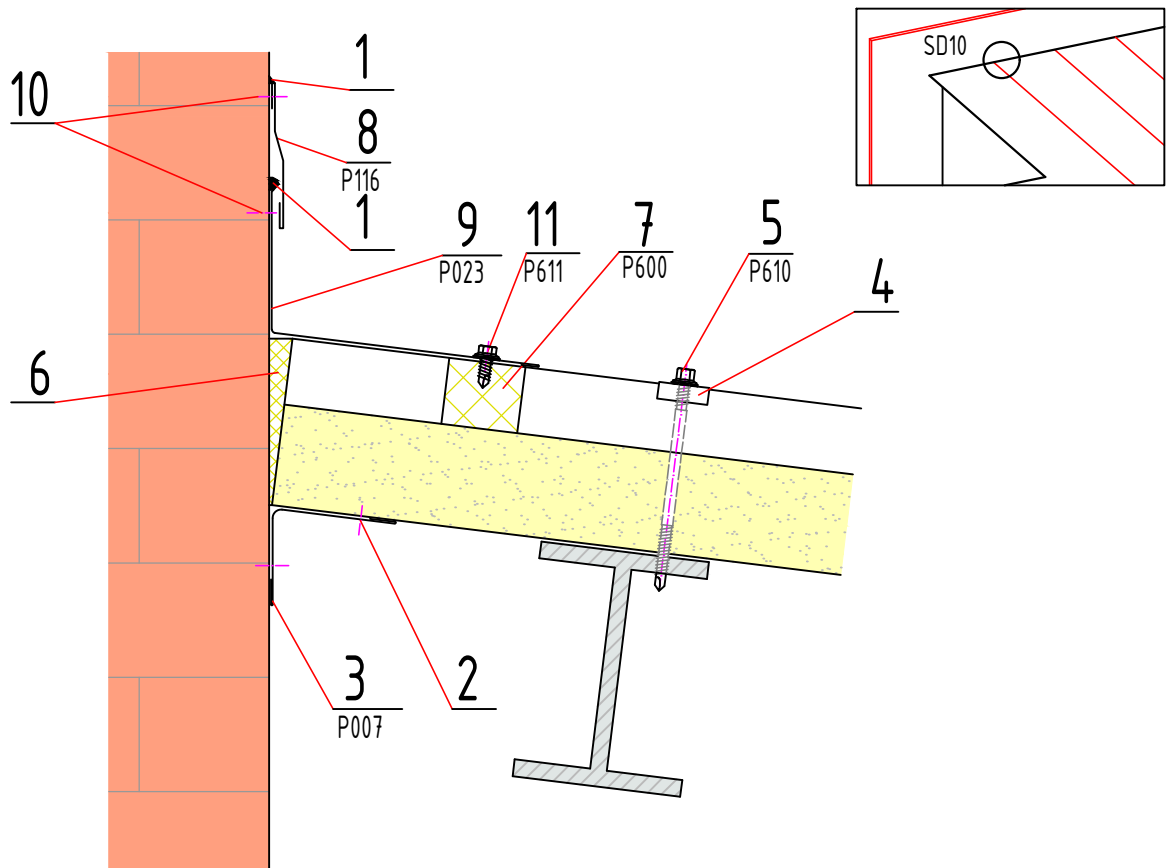

- | | |
|---|---|
| 1 - stavbársky tesniaci tmel - butyl | 6 - izolácia (PUR pena) |
| 2 - trhací nit | 7 - tesniaci penový profil strešného panela |
| 3 - vnútorná rohová lišta | 8 - vonkajšia krycia lišta |
| 4 - kalota - profilová podložka pod skrutku | 9 - vonkajšia rohová lišta s jazýčkom |
| 5 - samovrtná skrutka s tesnením | 10 - fasádna hmoždinka |
| | 11 - samovrtná zošívacia skrutka s tesnením |

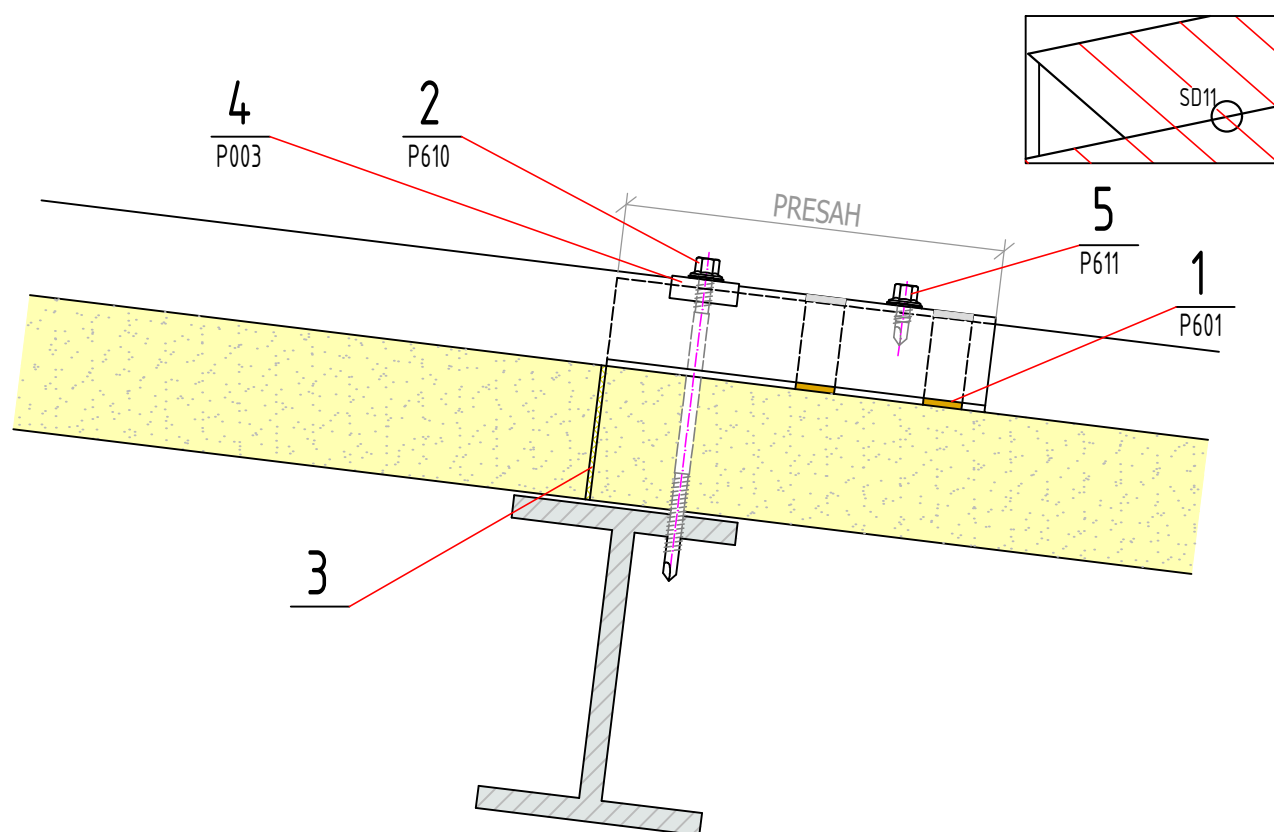

kód	schéma	poznámka
P007		- dodávaná dĺžka max. 6,2m alebo menej - α - spád strechy
P023		- dodávaná dĺžka max. 6,2m alebo menej - α - spád strechy
P116,4		- dodávaná dĺžka max. 6,2m alebo menej

STREŠNÉ PANELY DETAIL SD11- PRIECNÉ NADPOJENIE PANELOV

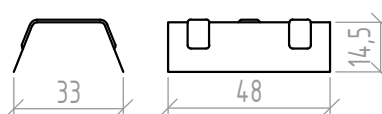
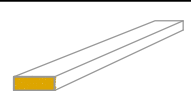
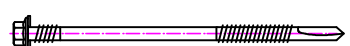
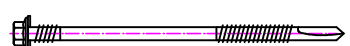

PRESAH 200 mm pri spáde strechy >10%, inak 250mm

- 1 - samolepiaca tesniaca páska 9x3mm
- 2 - samovrtná zošívacia skrutka s tesnením
- 3 - izolácia (PUR pena)
- 4 - kalota - profilová podložka pod skrutku
- 5 - samovrtná zošívacia skrutka s tesnením

kód	schéma	poznámka
P003		kalota
P601		- dodávané v kotúčikoch po 200m, páska 9x3mm - pre spád strechy 5% - 10 % na spodnom jazýčku + na hornej vlně - pre spád strechy 10% - viac len na spodnom jazýčku
P610,4 P610,6 ~		P610,4 - pre strešný panel hrúbky 40 mm P610,6 - pre strešný panel hrúbky 60 mm ~
P610,12 P610,15		P610,12- pre strešný panel hrúbky 120 mm P610,15- pre strešný panel hrúbky 150 mm
P611		samovrtná zošívacia skrutka s tesnením

STREŠNÉ PANELY DETAIL SD12 - NAPOJENIE MÚR / SPÁDOVANÁ STRECHA

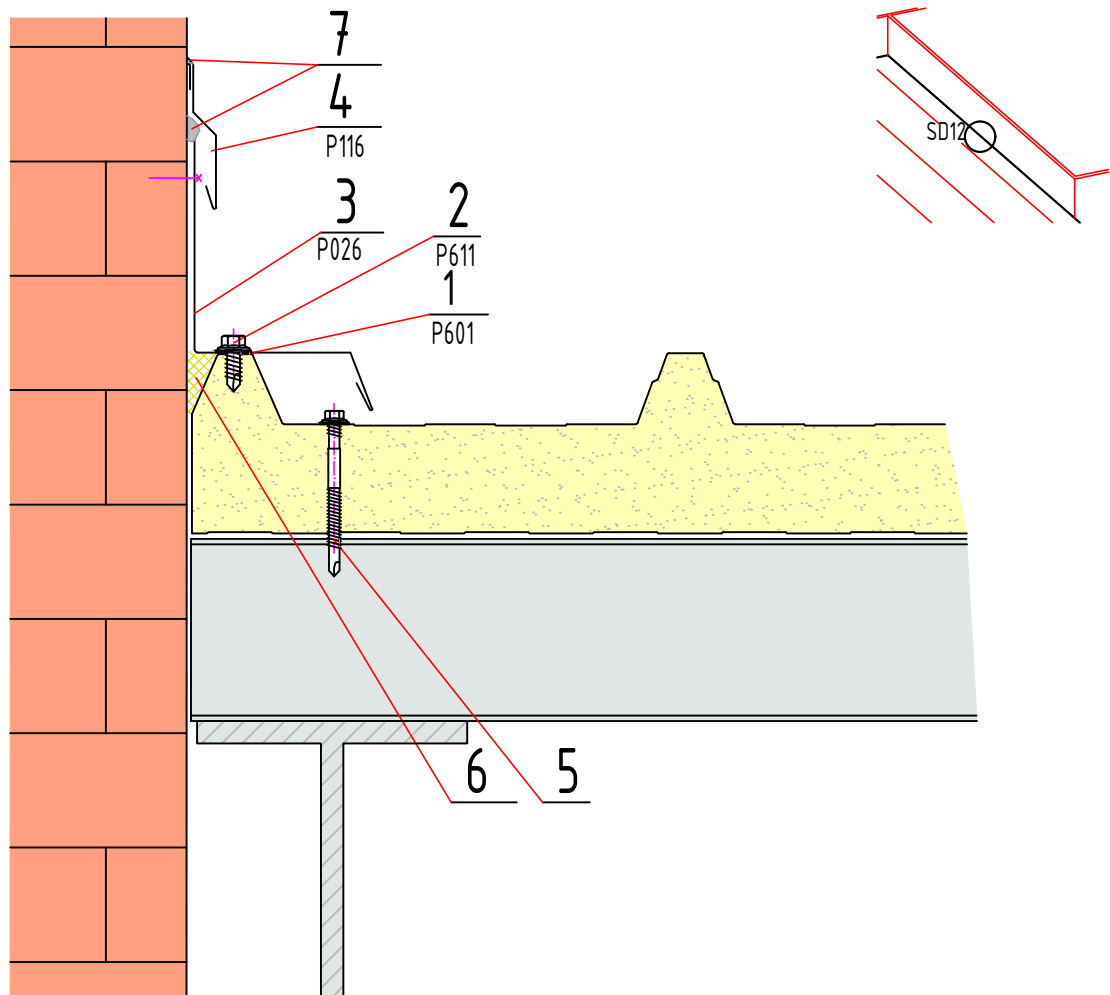

- | | |
|---------------------------------------|------------------------------------|
| 1 - tesniaca samolepiaca páska | 4 - vonkajšia krycia lišta |
| 2 - zošívacia skrutka s tesnením | 5 - samovrtná skrutka s tesnením |
| 3 - vonkajšia rohová lišta s jazýčkom | 6 - izolácia (PUR pena) |
| | 7 - stavbársky tesniaci tmel butyl |

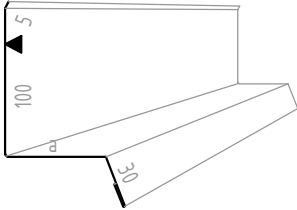
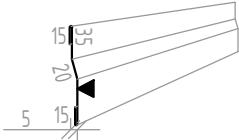
kód	schéma	poznámka
P026,8 P026,15 P026,35		<ul style="list-style-type: none"> - dodávaná dĺžka max. 6,2m alebo menej - rozmer a podľa potreby - p026,8 a = 80 mm - p026,15 a = 150 mm - p026,35 a = 350 mm
P116,4		- dodávaná dĺžka max. 6,2m alebo menej

STŘEŠNÉ PANELY DETAIL SD13 - BODOVÝ SVETLÍK

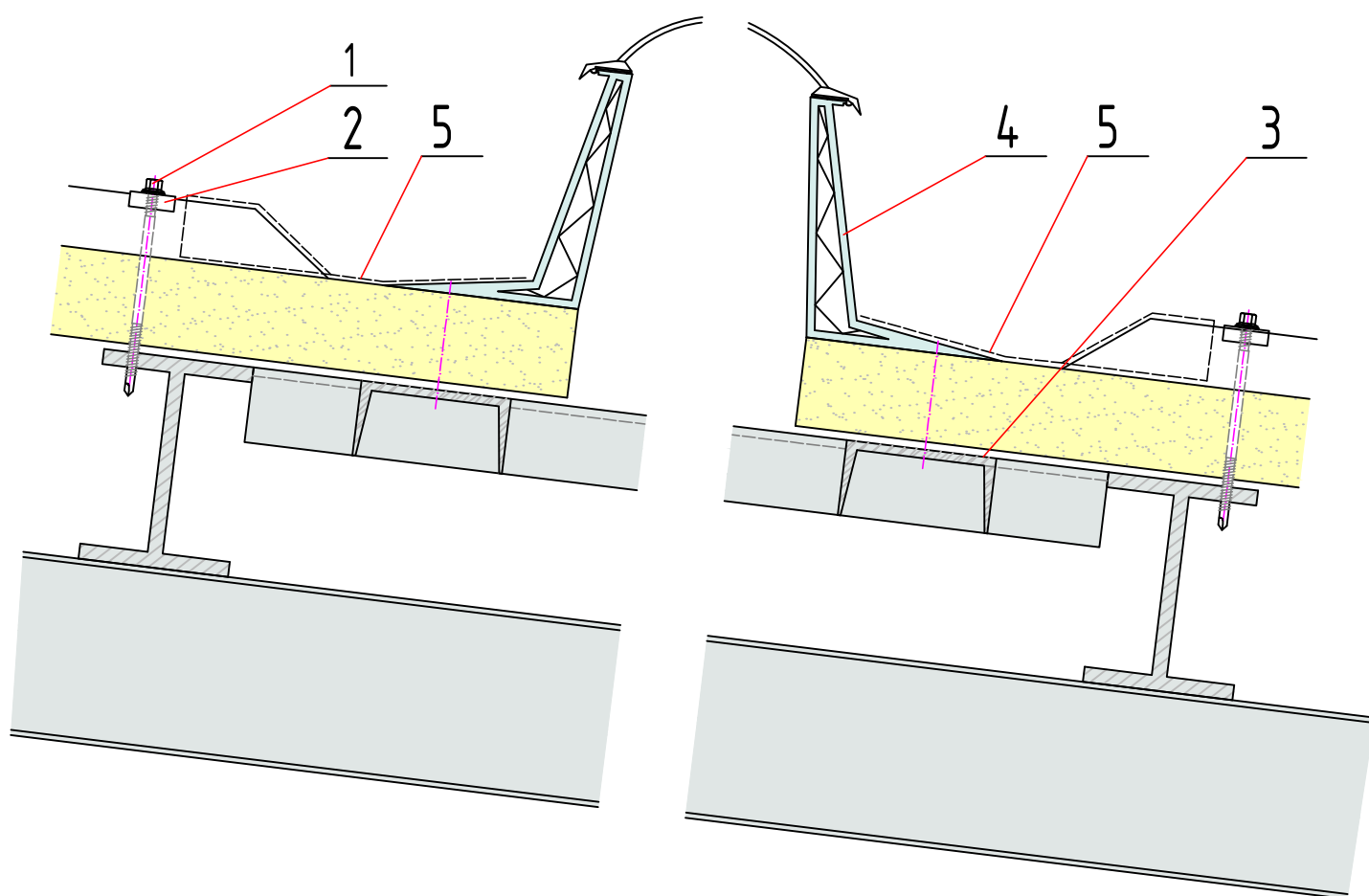

- 1 - samovrtná skrutka s těsněním
- 2 - kalota - profilová podložka pod skrutku
- 3 - ocelový pomocný rám pod světlík (dodávka stavby)
- 4 - bodový světlík
- 5 - lepená hydroizolácia na báze EPDM

STŘEŠNÉ PANELY DETAIL SD14 - PRESTUPY STRECHOU

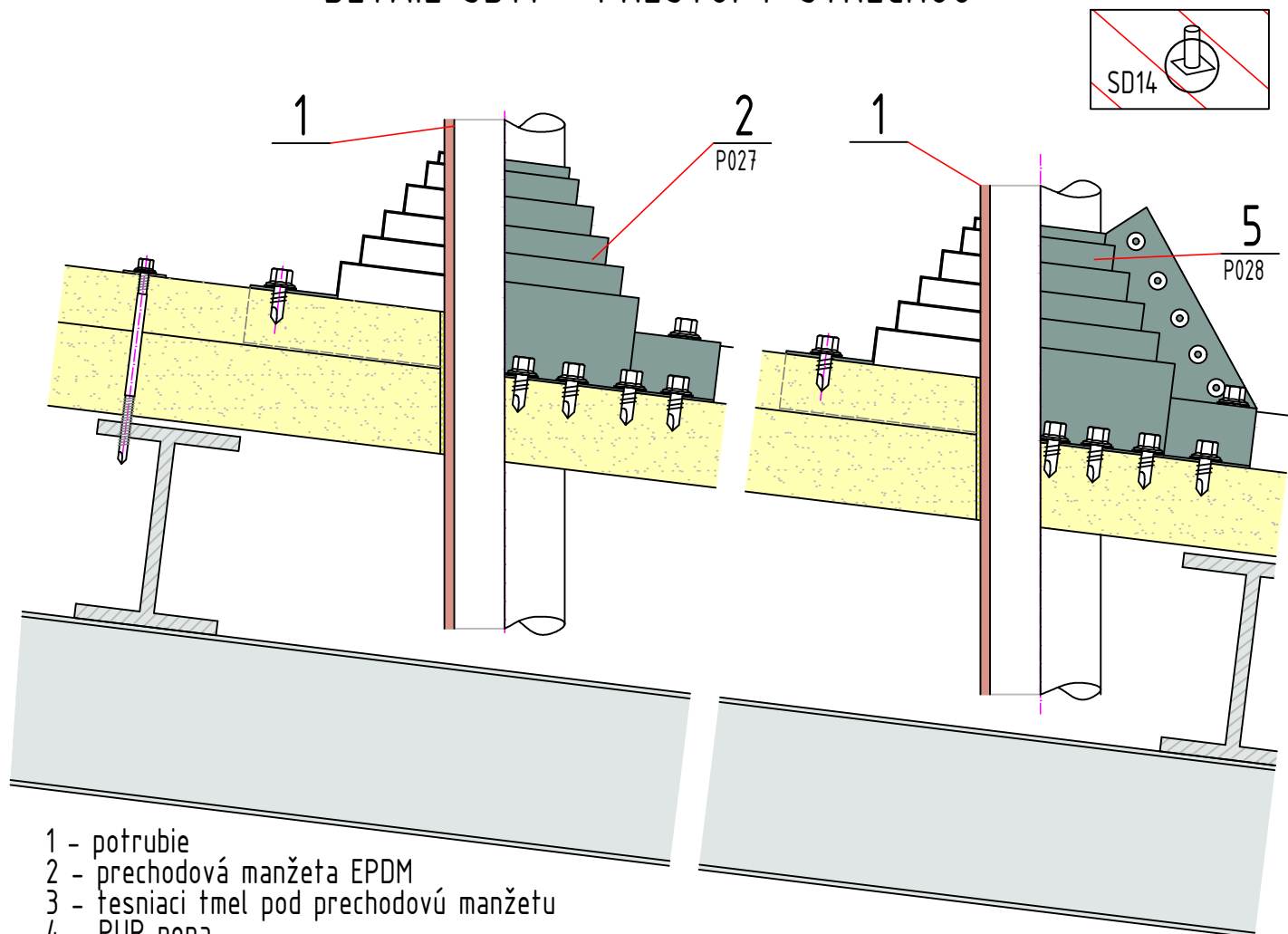

- 1 - potrubie
- 2 - prechodová manžeta EPDM
- 3 - tesniaci tmel pod prechodovú manžetu
- 4 - PUR pena
- 5 - delené prechodová manžeta EPDM (pre použitie na jestvujúce potrubia)

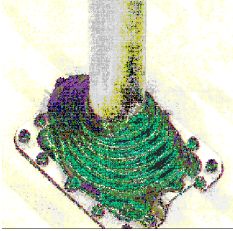
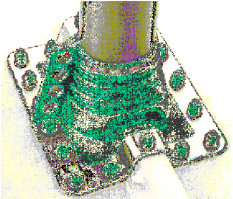

Na požiadanie je možné dodať aj manžety pre štvorcové prierezy.

kód	schéma	poznámka
P027,0 P027,1 P027,2 P027,3 P027,4 P027,5 P027,6 P027,7 P027,8 P027,9 P027,10		montážne sady obsahujú: manžetu, tesniaci tmel, potrebný počet skrutiek P027,0 - pre potrubia priemeru 3 - 20 mm P027,1 - 6 - 50 mm P027,2 - 32 - 76 mm P027,3 - 60 - 102 mm P027,4 - 76 - 152 mm P027,5 - 102 - 178 mm P027,6 - 127 - 228 mm P027,7 - 152 - 280 mm P027,8 - 178 - 330 mm P027,9 - 254 - 476 mm P027,max - 330 - 660 mm
P028,1 P028,2 P028,3		montážne sady obsahujú: manžetu, tesniaci tmel, potrebný počet skrutiek P028,1 - pre potrubia priemeru 12 - 102 mm P028,2 - 102 - 235 mm P028,3 - 235 - 412 mm

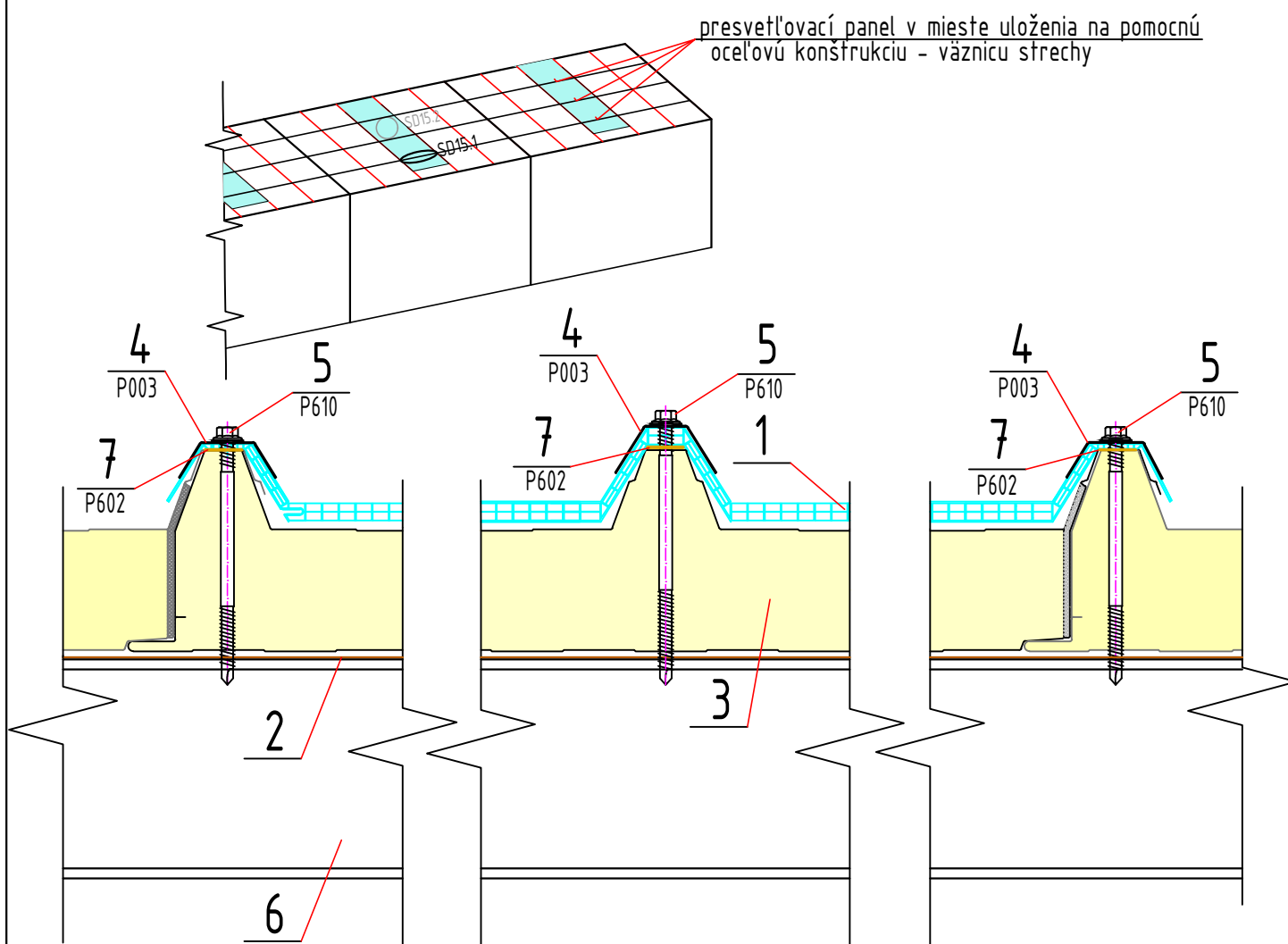
STREŠNÉ PANELY DETAIL SD15.1 - PRESVETĽOVACÍ POLYKARBONÁTOVÝ PANEL



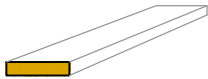

- 1 - presvetľovací polykarbonátový strešný panel,
- 2 - samolepiaca tesniaca expanzná páska 20x10mm,
- 3 - vymedzovací - výplňový prvok (sendvičový panel),
- 4 - kalota profilovaná podložka pod skrutku,
- 5 - samovrtná skrutka s tesnením,
- 6 - ocelová konštrukcia, väznica - (dodávka stavby)
- 7 - samolepiaca PE páska 20x5mm

kód	schéma	poznámka
P602		- dodávané v kotúčikoch po 200m
P610,4 P610,6 ~ P610,12 P610,15		P610,4 - pre strešný panel hrúbky 40 mm P610,6 - pre strešný panel hrúbky 60 mm ~ P610,12- pre strešný panel hrúbky 120 mm P610,15- pre strešný panel hrúbky 150 mm

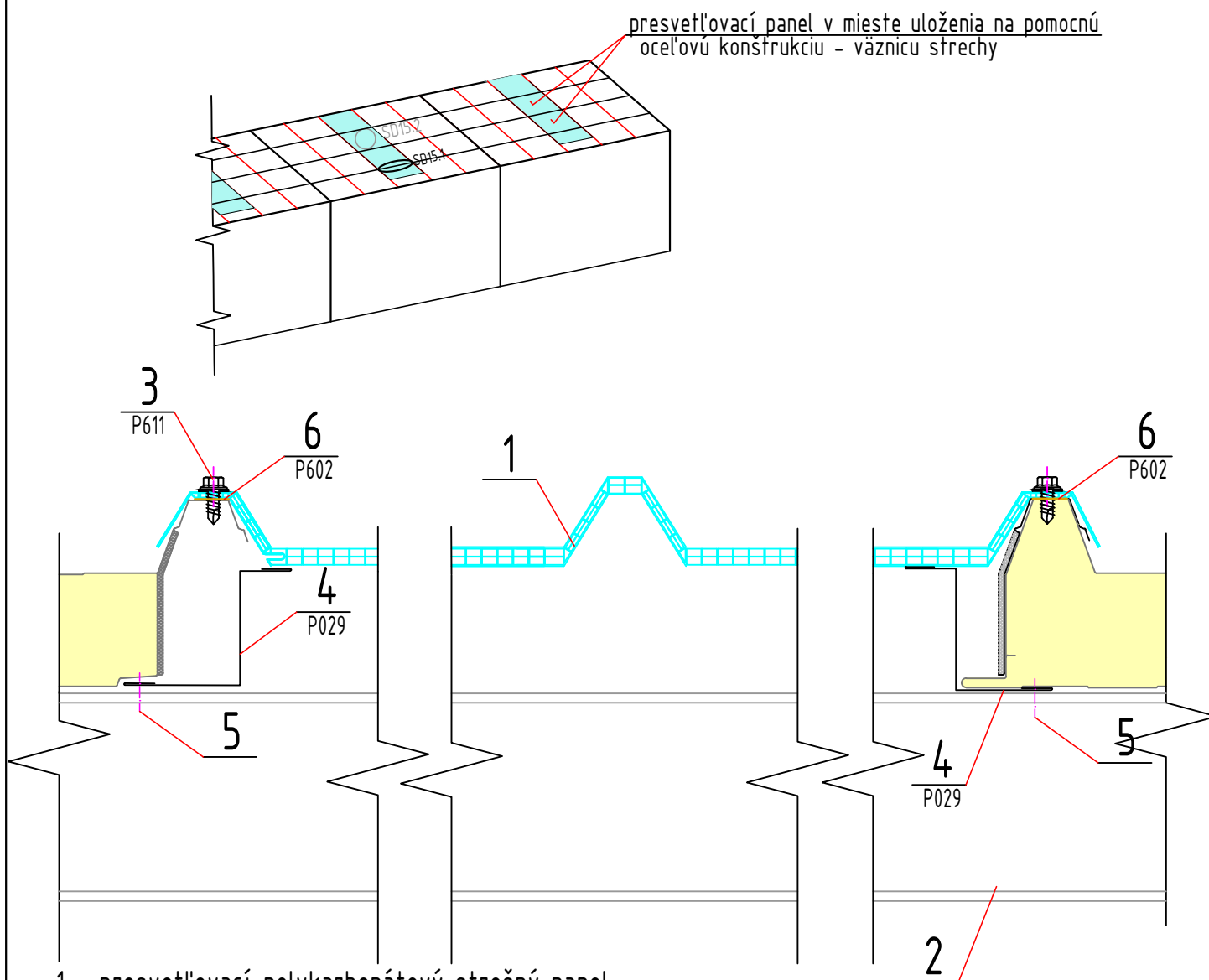
STREŠNÉ PANELY DETAIL SD15.2 - PRESVETĽOVACÍ POLYKARBONÁTOVÝ PANEL

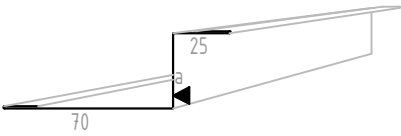

- 1 - presvetľovací polykarbonátový strešný panel,
- 2 - ocelová konštrukcia, väznica (dodávka stavby)
- 3 - samovrtná zošívacia skrutka s tesnením
- 4 - krycia "Z" lišta pod presvetľovací panel
(štandardne nie je predmetom dodávky - na vyžiadanie investora)
- 5 - trhací nit
- 6 - samolepiaca PE páska 20x5mm

kód	schéma	poznámka
P029,6 P029,8 P029,10 P029,15		rozmer a podľa hrúbky strešného panela P029,6 - pre panel hrúbky 60 mm, P029,8 - pre panel hrúbky 80 mm, P029,10 - pre panel hrúbky 100 mm, P029,15 - pre panel hrúbky 150 mm,
P611		samovrtná zošívacia skrutka s tesnením